

# MANUAL DE INSTALAÇÃO

## INTERFACE DE VOLANTE



**FT-WI**

## 1. Diagrama de Instalação

Faça a instalação da interface com a ignição do veículo desligada seguindo as instruções do diagrama abaixo.

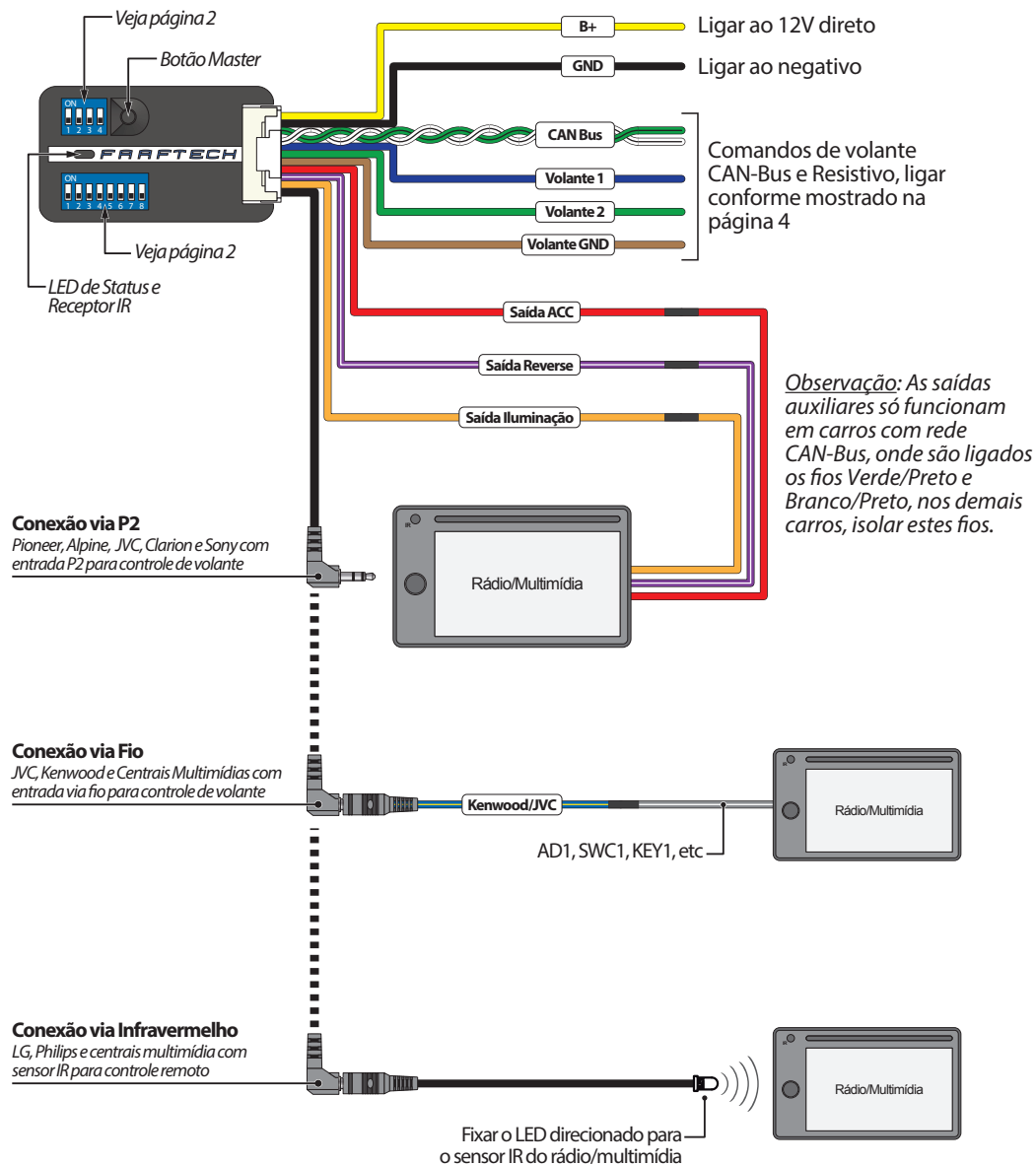

**2. DIP Switches**

**Tabela de Seleção de Rádio/Multimídia**

Marca	Posição	Conexão no Rádio/Multimídia
Alpine		Conexão P2 sem identificação ou via Infravermelho
Clarion		Conexão P2 REMO ou SWC ou via Infravermelho
JVC 1		Conexão P2, Fio OE Remote ou via Infravermelho
JVC 2		Via Infravermelho
Kenwood		Conexão via Fio Remo Cont ou via Infravermelho
LG		Via Infravermelho
Philips 1		Via Infravermelho
Philips 2		Via Infravermelho
Pioneer 1		Conexão P2 W/R, Wired Remote ou via Infravermelho
Pioneer 2		Via Infravermelho
Sony		Conexão P2 Azul ou via Infravermelho
Programável		Via Infravermelho
Multimídias		Conexão via fio AD1, KEY1, SWA, SWC...

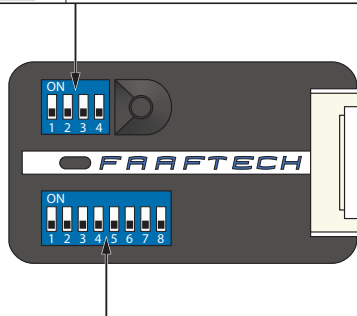

DIP Switches	Configuração
Chaves de 1 a 6:	Configurar conforme <i>Tabela Seleção de Carro</i> da página 3
Chave 7:	<b>ON:</b> Caso utilize comunicação via infravermelho <b>OFF:</b> Caso utilize comunicação via P2 ou via Fio
Chave 8:	<b>ON:</b> Para rádio/multimídia com função Bluetooth <b>OFF:</b> Para rádio/multimídia sem função Bluetooth

**3. Seleção de Carro**

Tabela de Seleção de Carro			
Marca	Carros	Ano	Posição
Audi	A3 Sportback, TT	2008-2012	
BMW	Série 1, Série 3	2007-2011	
Chevrolet	Astra, Meriva, Ômega, Vectra, Zafira	2010>	
	Agile, Montana	Todos	
	S10, Trailblazer	2013<	
		2014>	
	Camaro, Captiva, Cobalt, Cruze, Prisma, Sonic, Spin,	2008>	
Ônix, Tracker	2019<		
		2020>	
Citroen	Aircross, C4	2007>	
	C3	2012>	
Chrysler	300C, Grand Cherokee, Ram 2500	2006-2010	
		2015<	
	Compass	2016>	
Dodge	Grand Cherokee, Ram 2500	2011-2013	
Jeep	Town Country, Wrangler	2008>	
	Journey	2008-2011	
	Renegade	Todos	
Fiat	Argo, Cronos	Todos	
	Bravo, Grand Siena, Linea, Palio Sporting, Punto	Todos	
	Dobló, Idea, Palio Weekend	Todos	
	Strada	2020<	
		2021>	
	Mobi, Toro, Uno	2015>	ou
500	Todos		
Ford	Fusion	2012<	
	Ecosport, Fiesta, Focus, Ka	2013<	
		2014>	ou
	Ranger	2012-2015	
		2016>	
Honda	City, Fit, HR-V, WR-V	Todos	
		2011<	
	Civic, CR-V	2012-2016	
Hyundai	Creta, Elantra, HB20, I30, IX35, Santa Fé, Sonata, Veloster, Vera Cruz	Todos	
		2012<	
	Azera	2013>	
Jac	J3, T3, T6	Todos	ou
Kia	Carens, Cerato, Mohave, Optima, Picanto, Soul, Sportage	Todos	
		2015<	
	Sorento	2016>	
Land Rover	Discovery 3, Freelander 2	2012<	
Mercedes	Classe C	2000-2007	ou
	Classe CLC, Classe SLK	2006-2010	
Mitsubishi	ASX, Lancer, L-200 Triton, Outlander, Pajero Full, Pajero Dakar	Todos	
Nissan	350Z, 370Z, March, Pathfinder, Versa	2020<	ou
	Frontier, Kicks, Sentra, Novo Versa (Resistivo)	2021>	
	Frontier, Kicks, Sentra, Novo Versa (CAN-Bus)	2015>	
Peugeot	307, 407	2007>	
	208, 2008, 308, 3008, 408	Todos	
Porsche	Cayenne	2005-2010	
Renault	Fluence, Mégane	2007>	
Ssangyong	Actyon, Kyron, Rexton	2012<	
		2013>	
	Korando	Todos	
Subaru	Forester, Impreza, Legacy	Todos	ou
Suzuki	Grand Vitara, SX4	Todos	
Toyota	Camry, Corolla, Etios, Hilux, RAV-4, SW-4, Yaris	Todos	
Volkswagen	Amarok	Todos	
	Crossfox, Fox, Golf, Saveiro, Spacefox	2013<	
	Gol, Voyage	2012<	ou
	Parati, Polo	2015<	
	Crossfox, Fox, Golf, Saveiro, Spacefox	2014>	
	Gol, Voyage, Up	2013>	ou
	Jetta, Passat, Tiguan	Todos	
	Polo, T-Cross, Nivus	2018>	

**4. Conexão no Carro**

Faça a ligação dos fios de comando de volante da interface seguindo a conexão específica de cada carro.

Todos os conectores da tabela abaixo são visualizados pelo **LADO DOS FIOS**, veja abaixo um exemplo de instalação da interface em um Fiat Dobló com Multimídia Pioneer.

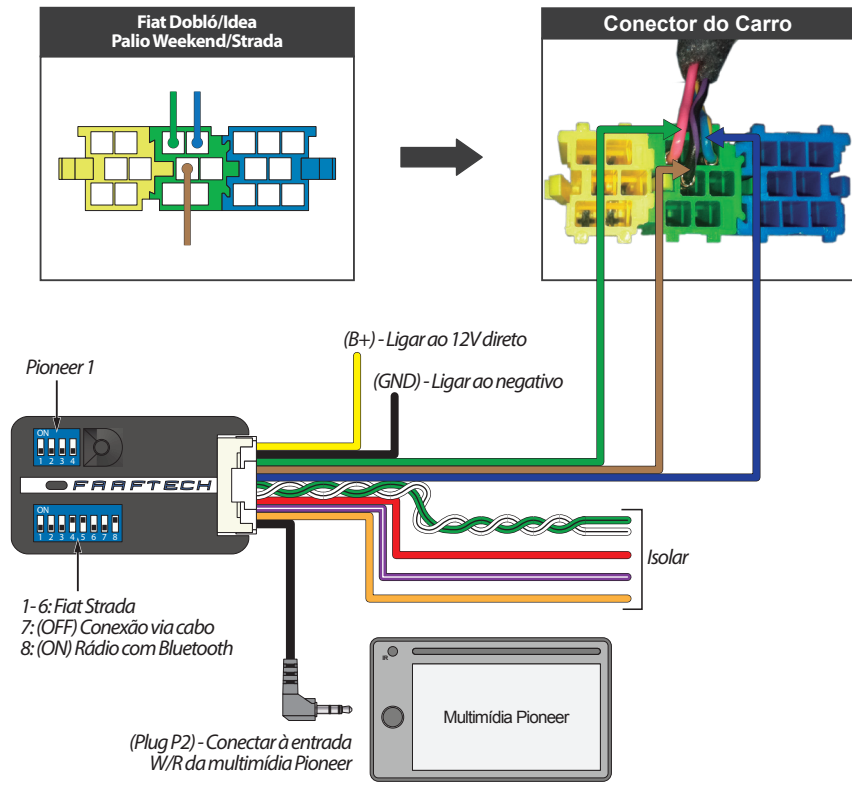

<b>Audi/Porsche 1</b>	<b>Audi/Porsche 2</b>	<b>BMW</b>
<b>Chevrolet 1</b> <i>Quando não houver fio no pino 1, ligar ao pino 2</i>	<b>Chevrolet 2</b>	<b>Chevrolet Captiva</b>
<b>Chevrolet S10 2013&lt;</b>	<b>Chevrolet Ônix/Prisma 2019 Carros Sem Mylink 2</b>	<b>Chevrolet Ônix/Prisma 2019 Carros Com Mylink 2</b> <i>Conector localizado na central atrás do porta luvas</i>
<b>Chevrolet Ônix 2020&gt; Carros Sem Mylink 3</b>	<b>Chevrolet Ônix 2020&gt; Carros Com Mylink 3</b> <i>Conector localizado na central atrás do porta luvas</i>	<b>Chrysler/Dodge/Jeep 1</b>
<b>Chrysler/Dodge/Jeep 2</b>	<b>Chrysler/Dodge/Jeep 3</b>	<b>Citroen</b>
<b>Fiat Dobló/Idea Palio Weekend/Strada</b>	<b>Fiat 1</b>	<b>Fiat 2</b>
<b>Fiat 3</b>	<b>Ford Focus 2013&lt;</b>	<b>Ford Fusion 2012&lt;</b>
<b>Ford Ranger/Fiesta/Focus 2014&gt;</b> <i>Conector do DISPLAY de 4"</i> <i>Cortar e isolar os fios que vão pro display</i>	<b>Ford Ranger 2016&gt;</b>	<b>Honda Civic/CR-V 2011&lt;</b>
<b>Honda Civic/CR-V 2012&gt; Carros sem GPS de fábrica</b>	<b>Honda Civic/CR-V 2012&gt; Carros com GPS de fábrica</b>	<b>Honda City/Fit/HR-V/WR-V 1</b> <i>Ligar o fio verde somente se o carro tiver teclas de Bluetooth</i>
<b>Honda City/Fit/HR-V/WR-V 2</b>	<b>Hyundai/Kia 1</b>	<b>Hyundai/Kia 2</b>
<b>Hyundai/Kia 3</b>	<b>Hyundai/Kia 4</b>	<b>Hyundai Azera 2013&gt; Kia Sorento 16&gt;</b>
<b>JAC</b>	<b>Mercedes 1</b>	<b>Mercedes 2</b>
<b>Mitsubishi 1</b>	<b>Mitsubishi 2</b>	<b>Nissan</b>
<b>Nissan Kicks/Sentra (CAN)</b> <i>Adicionar um resistor de 100ohms entre os fios da rede CAN-Bus</i>	<b>Nissan Frontier 2017-2018</b> <i>Adicionar um resistor de 100ohms entre os fios da rede CAN-Bus</i>	<b>Nissan Frontier 2019&gt;</b> <i>Adicionar um resistor de 100ohms entre os fios da rede CAN-Bus</i>
<b>Peugeot</b>	<b>Renault Mégane</b>	<b>Toyota 1</b>
<b>Toyota 2</b>	<b>Toyota 3</b>	<b>Volkswagen 1</b>
<b>Volkswagen 2</b>	<b>Volkswagen 3</b>	

## 5. Programação

### 5.1 Programação Pioneer

Ao instalar a interface em uma multimídia Pioneer é necessário entrar nas Configurações e ativar a função Controle de Volante seguindo os passos abaixo:

1. Desligue a multimídia (OFF);
2. Vá em Configurações e selecione a função Controle de Volante;
3. Selecione a opção Com Adaptador e aguarde a confirmação da multimídia;
4. Ligue a multimídia e faça o teste de funcionamento;

### 5.2 Programação Multimídias

Ao instalar a interface em multimídias universais é necessário entrar nas Configurações e fazer a calibração de cada uma das teclas de volante, para saber como fazer este processo, procure no manual da sua multimídia.

### 5.3 Programação Infravermelho

Caso instale a interface via Infravermelho em um rádio/multimídia que não tenha o protocolo pré programado é necessário programar tecla por tecla conforme instruções abaixo:

**1**

Configure as 4 chaves como ON

Configure a chave 7 como ON  
*Configurar o restante conforme página 2*

**2**

Pressione Botão Master da interface

O LED Vermelho irá acender

**3**

Após pressionar a tecla do controle remoto, o LED Vermelho irá piscar

Pressione a tecla do controle remoto a ser memorizada. Em nosso exemplo será a tecla MODE

**4**

Pressione a tecla correspondente no comando de volante para finalizar a memorização da tecla

Após pressionado o comando de volante, a interface apagará o LED sinalizando que o processo foi finalizado com sucesso

**5**

Repita o processo de 1 a 4 para programar as demais teclas