

1 DIAGRAMA DE INSTALAÇÃO

Faça toda a instalação da interface com a ignição desligada e com o chicote da interface desconectado.

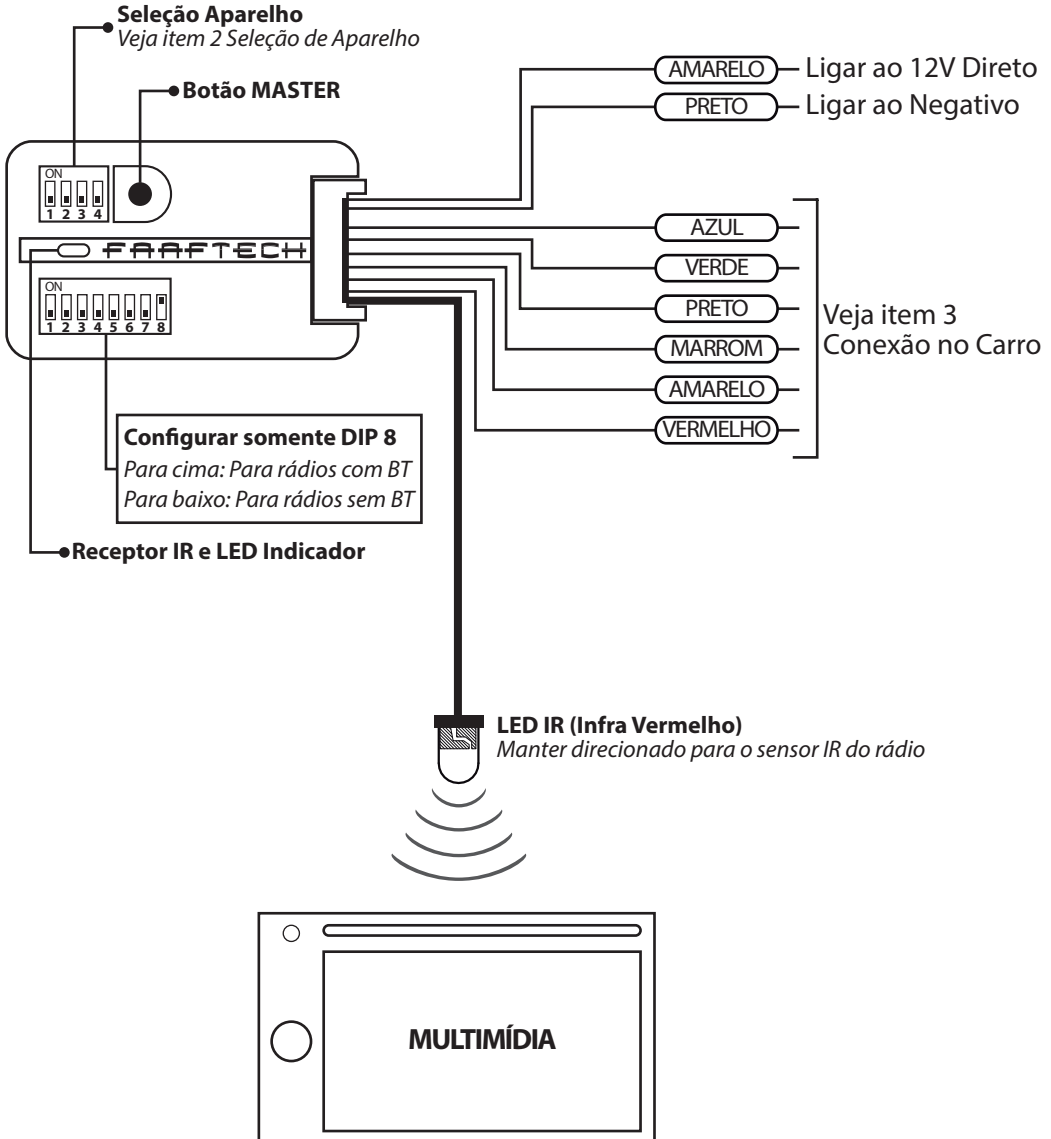

Este manual não pode ser reproduzido ou transmitido, no todo ou em parte, por qualquer meio eletrônico ou mecânico, incluindo fotocópia ou gravação, sem a autorização expressa, por escrito, da FAAFTECH SOLUÇÕES INTELIGENTES

2 SELEÇÃO DE APARELHO

Configure os DIP Switches de seleção de aparelho de acordo com a tabela abaixo.

MARCA	CHAVEAMENTO	MARCA	CHAVEAMENTO
ALPINE		PHILIPS 1	
CLARION		PHILIPS 2	
JVC 1		PIONEER 1	
JVC 2		PIONEER 2	
KENWOOD		SONY	
LG		PROGRAMÁVEL	

Utilize a opção PROGRAMÁVEL para fazer a cópia do controle remoto quando instalado um aparelho não listado na tabela acima.

Quando utilizado o modo PROGRAMÁVEL é necessário fazer cópia dos comandos do controle remoto seguindo os passos abaixo:

- 1 - Pressione o botão MASTER da interface, o LED VERMELHO ficará aceso.
- 2 - Direcione o controle remoto do multimídia para o LED da interface, pressione e segure a tecla a ser copiada até que o LED VERMELHO fique piscando.
- 3 - Pressione a tecla correspondente no volante do carro, o LED VERMELHO da interface apagará e a tecla estará programada.
- 4 - Repita os passos de 1 a 3 para fazer a programação das demais teclas.

Utilize um aplicativo QR Code para visualizar o vídeo de programação ou acesse www.faafttech.com/config-ft-ir



3 CONEXÃO NO CARRO

Faça a ligação dos seis fios de comando de VOLANTE da interface, seguindo um dos três diagrama de instalação abaixo.

DIAGRAMA 1 (Carros 2013>)



DIAGRAMA 2 (Carros 2012< sem display separado do rádio original)



DIAGRAMA 3 (Carros 2012< com display separado do rádio original)**4 SUPORTE TÉCNICO**

Em caso de dúvidas durante a instalação entrar em contato com nosso Suporte Técnico através dos telefones:

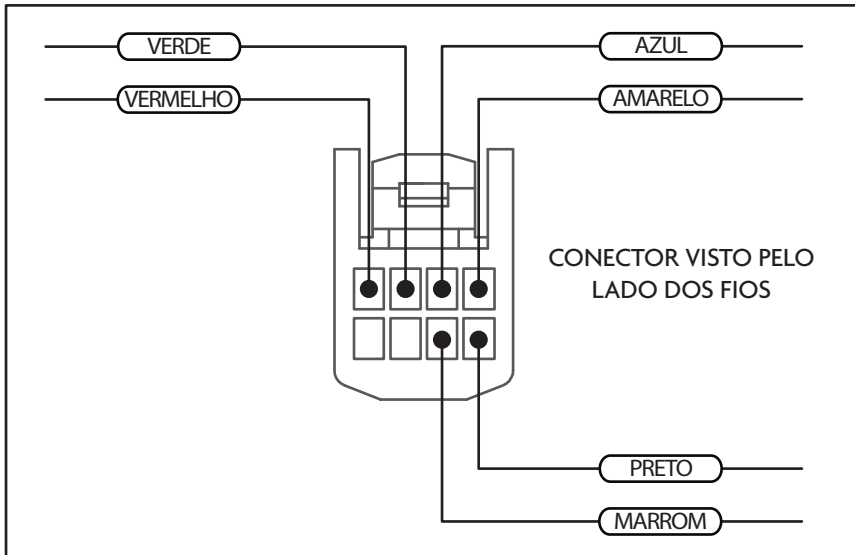
Fone - 0800 603 2330 ou (62) 3241-4600

E-mail - suporte@faaftech.com.br

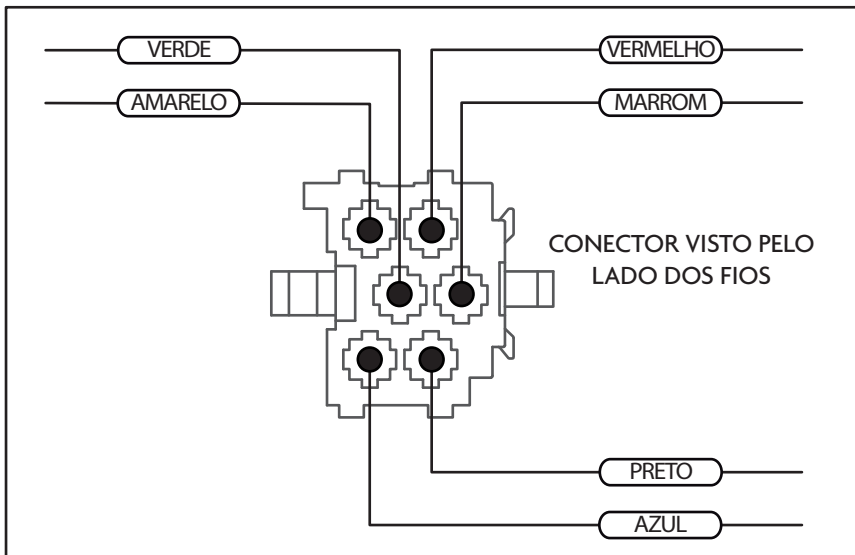
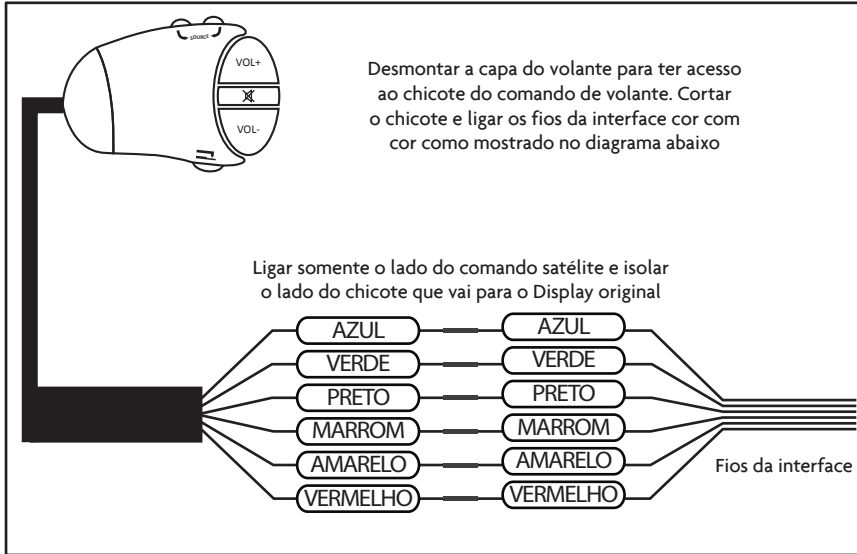
Atendimento de Segunda à Sexta das 08:00 às 18:00 horário de Brasília