

1 DIAGRAMA DE INSTALAÇÃO

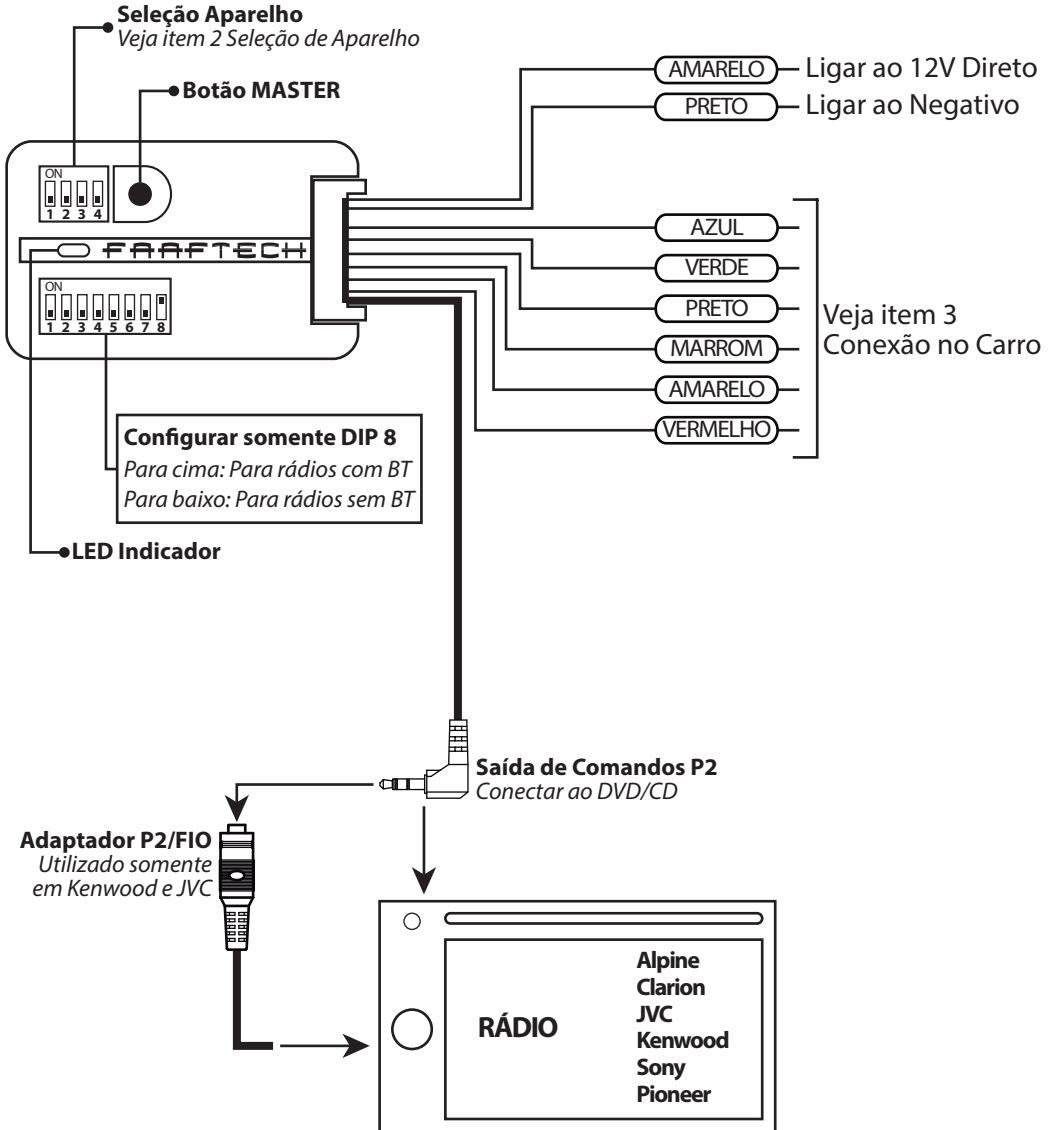





Faça toda a instalação da interface com a ignição desligada e com o chicote da interface desconectado.



Este manual não pode ser reproduzido ou transmitido, no todo ou em parte, por qualquer meio eletrônico ou mecânico, incluindo fotocópia ou gravação, sem a autorização expressa, por escrito, da FAAFTECH SOLUÇÕES INTELIGENTES

2 SELEÇÃO DE APARELHO

Configure os DIP Switches de seleção de aparelho de acordo com a tabela abaixo.

MARCA	CHAVEAMENTO	NOME DA CONEXÃO NO APARELHO
ALPINE		P2 sem identificação atrás do rádio
CLARION		P2 REMO ou SWC
JVC		P2 ou FIO OE Remote ou Steering Wheel
KENWOOD		FIO azul/amarelo Remo Cont
PIONEER		P2 W/R, Wired Remote ou SWC
SONY		P2 Azul atrás do rádio
CENTRAIS MULTIMÍDIA		Fio KEY1, KEYA, AD1, SWA, SWC e outros

Para aparelhos Pioneer da linha 2014 em diante é necessário configurar a função CONTROLE DE VOLANTE no menu do aparelho seguindo os passos abaixo:

- 1 - Coloque o aparelho em OFF
- 2 - Acesse o SISTEMA e encontre a função CONTROLE DE VOLANTE
- 3 - Selecione a opção COM ADAPTADOR e aguarde a configuração
- 4 - Ligue o aparelho e faça o teste de funcionamento

Utilize um aplicativo QR Code para visualizar o vídeo de programação ou acesse www.faaftech.com/config-pioneer



3 CONEXÃO NO CARRO

Faça a ligação dos seis fios de comando de VOLANTE da interface, seguindo um dos três diagrama de instalação abaixo.

DIAGRAMA 1 (Carros 2013>)



DIAGRAMA 2 (Carros 2012< sem display separado do rádio original)



DIAGRAMA 3 (Carros 2012< com display separado do rádio original)**4 SUPORTE TÉCNICO**

Em caso de dúvidas durante a instalação entrar em contato com nosso Suporte Técnico através dos telefones:

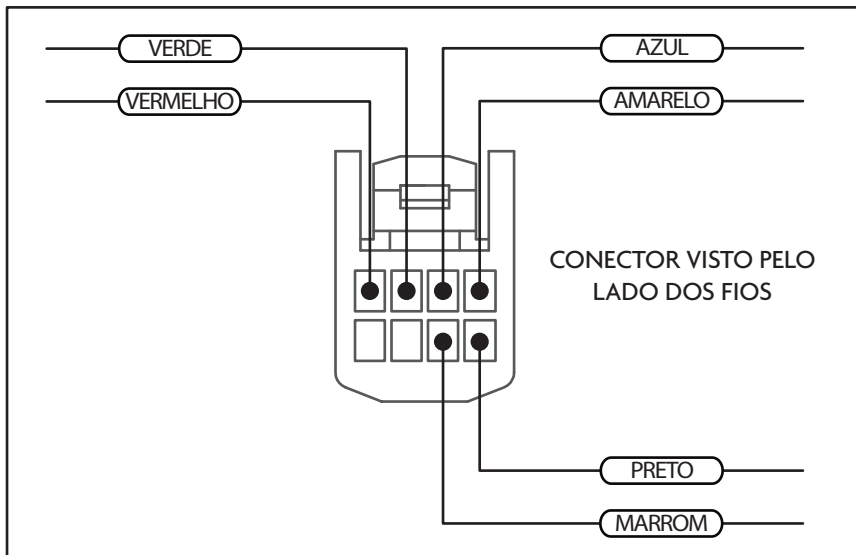
Fone - 0800 603 2330 ou (62) 3241-4600

E-mail - suporte@faaftech.com.br

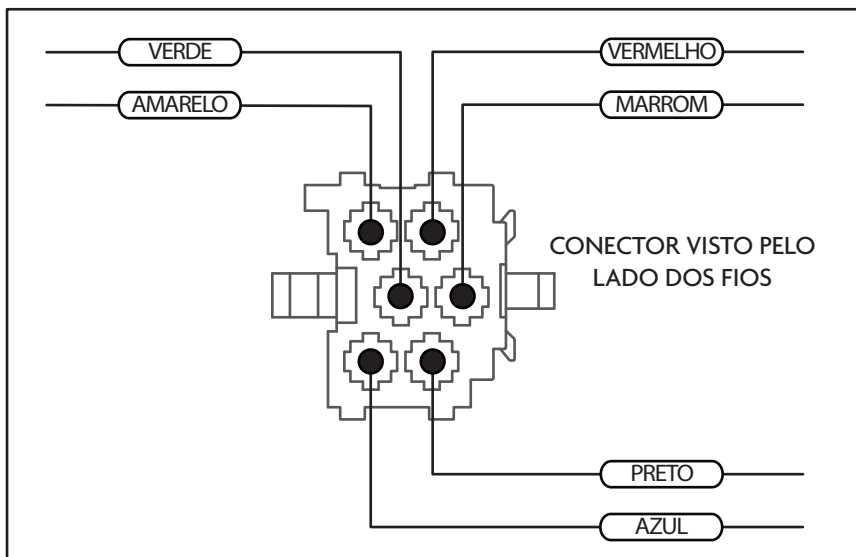
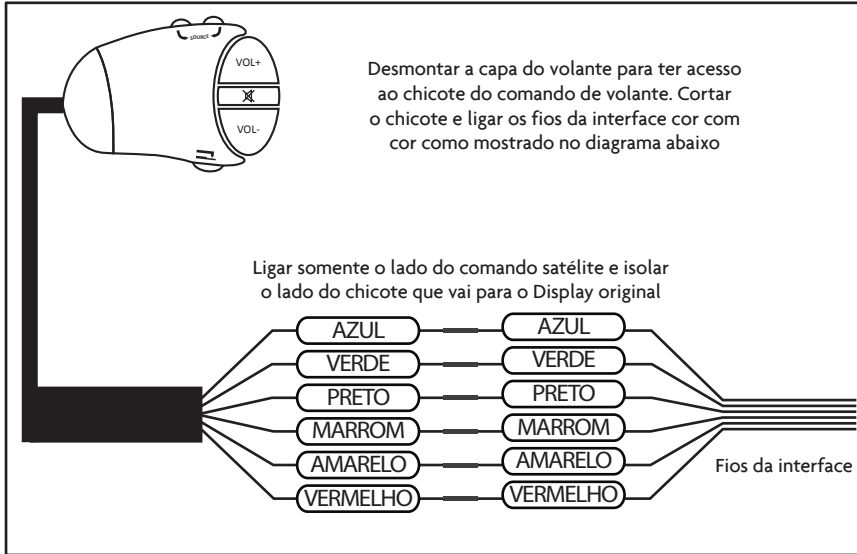
Atendimento de Segunda à Sexta das 08:00 às 18:00 horário de Brasília